

KAISER+KRAFT

WSZYSTKO DLA FIRMY.

PROFESJONALNE ROZWIĄZANIA DLA KAŻDEJ FIRMY

WYPOSAŻENIE STANOWISK PRACY ORAZ ROZWIĄZANIA SYSTEMÓW
MAGAZYNOWYCH FIRMY LISTA



WSPÓŁPRACA KAISER+KRAFT Z FIRMA LISTA

KAISER+KRAFT i LISTA - dwie wiodące marki w dziedzinie profesjonalnych rozwiązań dla stanowisk pracy - połączyły siły, aby stworzyć najbardziej wszechstronną ofertę dla naszych klientów.

W ciągu ostatnich 75 lat LISTA stała się wiodącą marką w Europie i nazwą, która oznacza profesjonalne rozwiązania szafek narzędziowych. Produkty LISTA można znaleźć w wielu branżach, gdzie potrzebna jest najwyższa jakość, niezawodność i funkcjonalność: w sektorze automotive, w przemyśle mechanicznym, obronnym, przy konserwacjach i naprawach, w muzeach, a nawet w stajniach wyścigowych Formuły 1. Produkty LISTA oparte są na systemie modułowym, który obejmuje zestaw szafek, stołów warsztatowych, systemów półek i stanowisk pracy z nieskończonymi możliwościami konfiguracji i łączenia przy zachowaniu tej samej wysokiej jakości.

Niniejsza broszura zawiera wybór szerokiej gamy produktów LISTA.

KAISER+KRAFT

WSZYSTKO DLA FIRMY.

LISTA

LISTA – twój partner od ponad 70 lat

Od ponad 70 lat LISTA dostarcza optymalne rozwiązania organizacji stanowisk pracy oraz systemów magazynowania.

Najpopularniejsze z nich zostały teraz zebrane w nowym systemie LISTA Compact. Po raz pierwszy przedstawiamy wybór tych najpopularniejszych rozwiązań z każdej grupy produktowej. Oprócz tego, każdy produkt może zostać dostosowany do wymagań klienta i zamówiony indywidualnie. Korzyści płynące z rozwiązań LISTA są teraz widoczne jak na dłoni.

LISTA: Krótka charakterystyka

- + Szeroka oferta**
od kontroli dostępu do stanowisk pracy
- + Koncepcja systemowa**
wszystkie produkty mogą być dowolnie łączone
- + Rozwiązania na zamówienie**
dla klientów z konkretnymi potrzebami
- + Maksymalna elastyczność**
duży wybór kolorów, opcji konfiguracji itd.
- + Szeroki zakres usług**
np. szkolenia, montaż, znakowanie itd.
- + Planowanie**
za pomocą naszego oprogramowania wizualizacyjnego LISTA Draw
- + 10-letnia gwarancja**
unikalna w branży
- + Referencje**
od ponad 100.000 prestiżowych klientów na całym świecie

LISTA: Najwyższa jakość



10 lat
gwarancji



Dostępne
wersje ESD



Znak bezpieczeństwa
Geprüfte Sicherheit



Certyfikat ISO



LISTA



SYSTEM LISTA

JEDEN SYSTEM - WIELE OPCJI

Produkty standardowe
· Wstępnie skonfigurowane

Rozwiązania systemowe
· Produkty konfigurowane indywidualnie
· Oddzielne komponenty
· Akcesoria

Rozwiązania specjalne
· Indywidualne projektowanie
· Rozwiązania tworzone dla konkretnej branży

Cztery kategorie produktów z możliwością dowolnego łączenia





Systemy zamykania

NOWOCZESNE ZABEZPIECZENIA



Najnowsza generacja systemów zamykania LISTA łączy łatwość obsługi/dostępu z maksymalną elastycznością. Nasze systemy zamykania oparte o technologię RFID są dzięki temu bardziej uniwersalne i łatwiejsze w użyciu. Poszczególne systemy można dowolnie ze sobą łączyć, aby stworzyć taki system zamykania, który spełnia wszystkie wymagania. Chętnie służymy radą.





Zamek RFID

Rozwiązanie przyszłości: identyfikator RFID

W dodatku do systemu CODE, zamek LISTA RFID umożliwia otwieranie i zamykanie za pomocą standardowej identyfikacji radiowej (RFID). Składa się z transpondera w zamku oraz standardowych mobilnych identyfikatorów/kart/zawieszek RFID.

- Ręczne otwieranie/zamykanie za pomocą identyfikatora RFID lub kodu numerycznego.
- Można zastosować większość standardowych identyfikatorów/kart/zawieszek RFID
- Odczyt i programowanie zamka odbywa się za pomocą oprogramowania LISTA Access (opcjonalnie)



Zamek KEY

Zamek KEY, nasz standardowy system zamykania z wymiennymi bębenkami.

- Ręczne otwieranie i zamykanie za pomocą klucza
- Możliwość jednoczesnego zamykania wielu elementów jednym kluczem
- Gwarancja dostępności kluczy przez wiele lat





Zamek CODE

nowoczesne rozwiązanie wykorzystujące kombinację liczb

- Ręczne otwieranie/zamykanie kodem numerycznym
- Odczyt i programowanie zamka odbywa się za pomocą oprogramowania LISTA Access (opcjonalnie)



Bezpośrednie porównanie systemów zamykania LISTA

	 Zamek KEY	 Zamek CODE	 Zamek RFID
DOSTĘP RĘCZNY			
Klucz	+		
Maks. liczba różnych bębenków	bez ograniczeń		
Maks. liczba zamków	bez ograniczeń		
DOSTĘP ELEKTRONICZNY			
Kod		+	+
Maks. liczba kodów użytkowników		100	100
RFID			+
Maks. liczba zamków		bez ograniczeń	bez ograniczeń
Automatyczne otwieranie/zamykanie			
ZARZĄDZANIE			
Kod identyfikacyjny zamka		+	+
Oprogramowanie LISTA Access		+	+
INTERFEJSY			
Swobodne łączenie z zewnętrznymi systemami			+

Szeroki wybór akcesoriów do naszych systemów zamykania



Identyfikatory programowe

Zestaw 5 szt., kolor: biały
Nr art. 19.581.000



Identyfikatory użytkowników

Zestaw 5 szt., kolor: niebieski
Nr art. 19.580.000



Czytnik kart RFID

dla PC
Nr art. 19.591.000



Opis piktogramów:



Klucz

Z wymiennymi bębenkami i dwoma kluczami



Kod PIN

10 cyfr dla kodów 4- do 6-cyfrowych



Identyfikator RFID / karta RFID / kod PIN

Kompatybilność ze standardami: patrz www.lista.com/locks



Zamawiając produkt LISTA z zamkiem elektronicznym, proszę dodać do numeru artykułu z tabeli odpowiedni sufiks dla typu zamka/blokady (.C, .F lub .A, np 71.088.XXX.C).

Przykład zamówienia dla szafy z szufladami oraz:

Zamkiem CODE = 71.088.XXX.C
Zamkiem RFID = 71.088.XXX.F

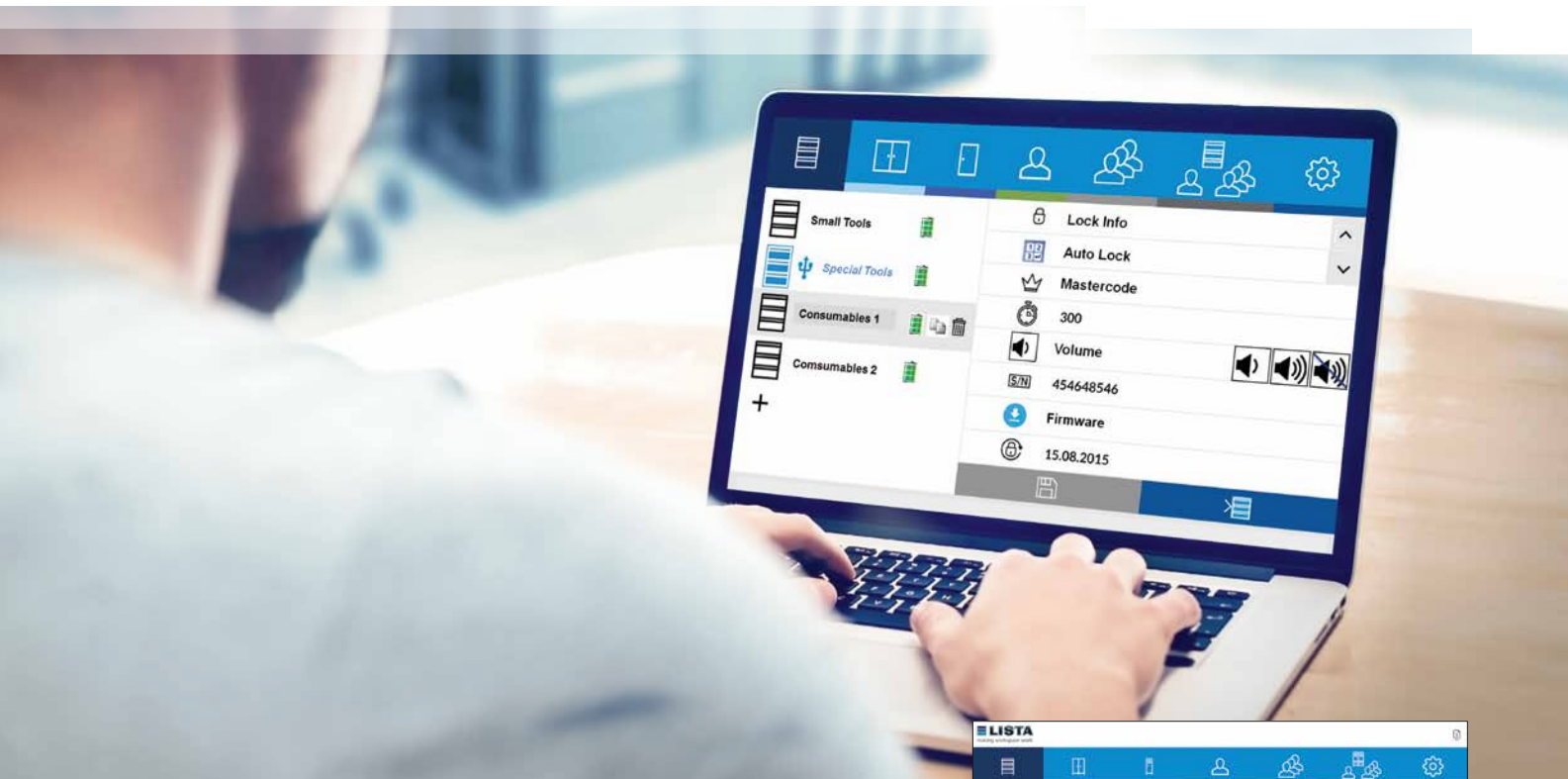

Oprogramowanie LISTA Access oferuje łatwe i przyjazne dla użytkownika rozwiązanie do zarządzania zamkami LISTA CODE, RFID i AUTO. Umożliwia wydajne zarządzanie zamkami, użytkownikami i grupami użytkowników przez USB. Dostępne są również inne dodatkowe funkcje, jak np. zmiana kodu identyfikacyjnego zamka lub tworzenie tabel przydziału (uprawnień).

Wymagania sprzętowe

System operacyjny: Windows 7 lub nowszy
 Procesor: Intel Atom lub równoważny (zalecany Intel i3 lub nowszy)
 RAM: 2 GB (zalecane 4 GB)
 Wolne miejsce na dysku: 500 MB (zalecane 1 GB)

Funkcje

- Zarządzanie zamkami
- Zarządzanie użytkownikami
- Klasyfikacja grup
- Tabela przydziałów (uprawnień)
- Synchronizacja zamków i bazy danych przez USB



Oprogramowanie LISTA Access
 Nr art. 19.590.000

Więcej informacji i materiałów do pobrania pod adresem:
www.lista.com/locks

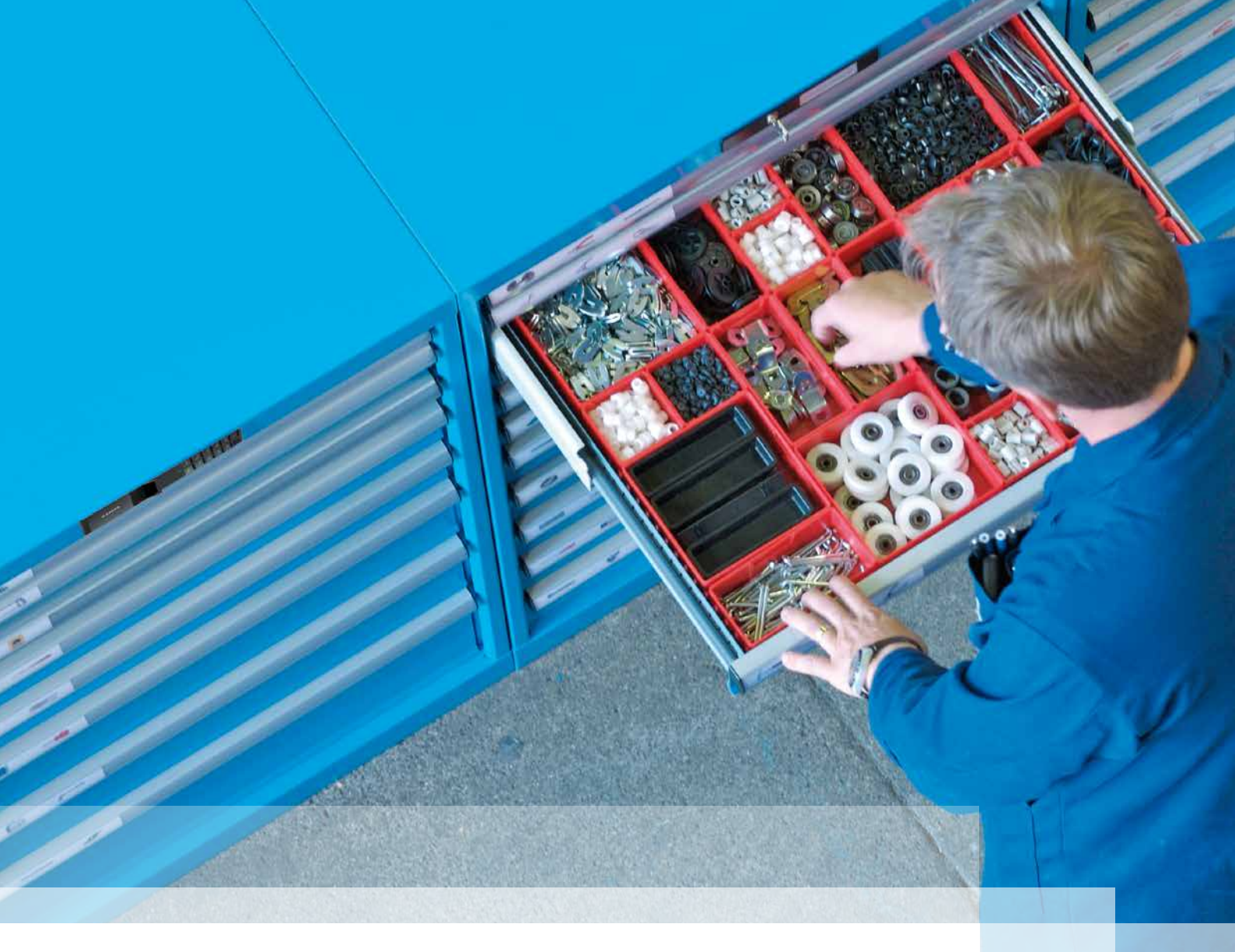

Szafy z szufladami

SOLIDNE I UNIWERSALNE

pod względem rozmiaru, wyposażenia, systemu zamykania, koloru i przedziałów szufladowych



2 głębokości
7 szerokości
12 wysokości

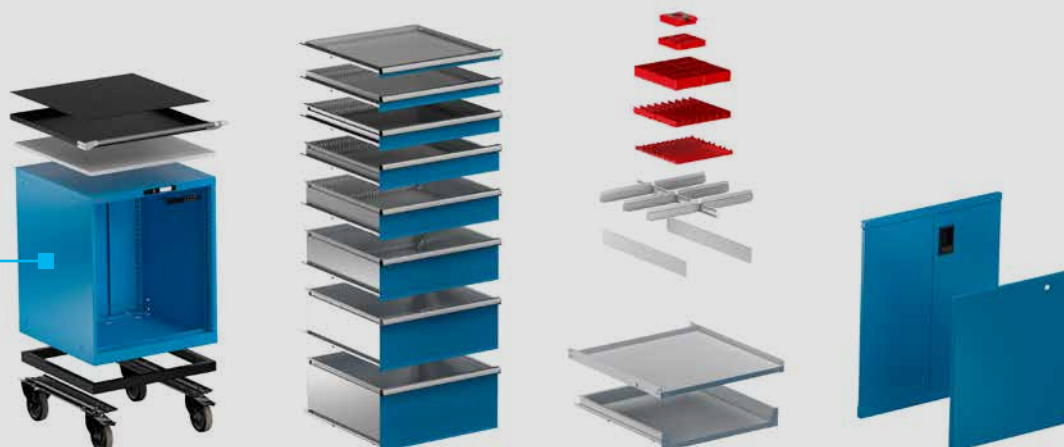

Szafy z szufladami stacjonarne



Nr art. **14.416.519**
Jasnoszary, RAL 7035
Szary metaliczny, NCS S 6502-B



Nr art. **14.515.519**
Jasnoszary, RAL 7035
Szary metaliczny, NCS S 6502-B



Zamawiając jedną z opisanych na tych dwóch stronach szaf z zamkiem **CODE** należy dodać do numeru artykułu z tabeli sufiks „**C**” a dla zamków **RFID** - sufiks „**F**” (np. **78.467.XXX.C**).

D ↗ **725 mm** **H** ↑ **1000 mm** Oznaczenia piktogramów: **D** = Głęb. **H** = Wys. **W** = Szer.

W →	Mebel LISTA	Liczba szuflad mm				Nr art.
717 mm	36×36 E	7: 1×50 / 2×75 / 2×100 / 1×200 / 1×300	612×612 mm	75 kg	Zamek KEY	14.416.519
1023 mm	54×36 E	6: 1×100 / 4×150 / 1×200	918×612 mm	200 kg	Zamek KEY	14.515.519

Mobilne szafy z szufladami i wózki warsztatowe

Specyfikacja

Szafy z szufladami: 1 wysoka krawędź po 4 stronach, ryflowana mata, 1 uchwyt, 1 para mocowań do kółek wraz z nylonowymi kółkami Ø 100 mm, zabezpieczenie szuflady po prawej stronie, nośność 400 kg. Wózki warsztatowe: Nowa plastikowa pokrywa wyposażona w pojedyncze zabezpieczenie po prawej stronie. Nośność 400 kg.



Nr art. **14.281.519**
Jasnoszary, RAL 7035
Szary metaliczny, NCS S 6502-B



Nr art. **81.064.519**
Jasnoszary, RAL 7035
Szary metaliczny, NCS S 6502-B



100%
Wysunięcie



przegrody jako wyposażenie dodatkowe

W →	D ↗	H ↑	Mebel LISTA	Liczba szuflad mm				Nr art.
564 mm	725 mm	723 mm	27×36 E	4: 1×50 / 2×100 / 1×200	459×612 mm	75 kg	Zamek KEY	14.281.519
564 mm	725 mm	990 mm	27×36 E	7: 1×50 / 2×100 / 2×150 / 1×300	459×612 mm	75 kg	Zamek KEY	14.374.519
928 mm	525 mm	928 mm	36×27 E	4: 1×100 / 3×200	612×459 mm	40 kg	Zamek bębnowy	81.064.519



Systemy przechowywania i transportu NC

PROFESJONALIŚCI PRZY PRACY

nasze moduły NC mogą być wyposażane indywidualnie oraz oczywiście dowolnie łączone ze wszystkimi innymi elementami systemu LISTA



Podstawa na blat NC

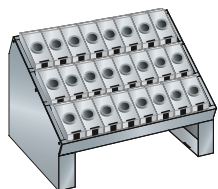

Nr art. **15.431.020**
Szary, NCS S 4502-B
Jasnoszary, RAL 7035

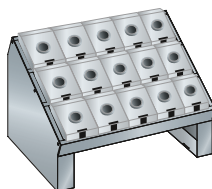

Nr art. **15.432.020**
Szary, NCS S 4502-B
Jasnoszary, RAL 7035

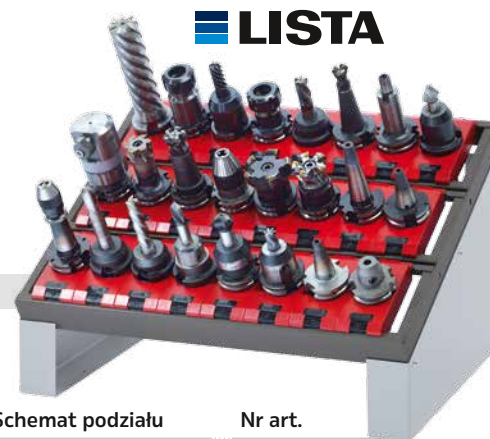

LISTA

D ↗ 413 mm **H** ↑ 345 mm

Specyfikacja

Wkręcana wkładka na 3 listwy Specyfikacja: blacha stalowa

W →	Mebel LISTA	Typ uchwytu	Schemat podziału	Nr art.
588 mm	36×27 E	24 uchwyty ISO-SK 40	B	15.431.020
588 mm	36×27 E	15 uchwytów ISO-SK 50	F	15.432.020

Jednostka transportowa NC

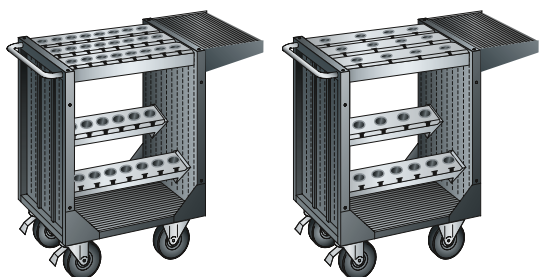

Nr art. **18.364.020**
Jasnoszary, RAL 7035

Nr art. **18.365.020**
Jasnoszary, RAL 7035

D ↗ 514 mm **H** ↑ 932 mm

Specyfikacja

1 półka w przedniej części z ryflowaną matą z PVC
1 wkładka z dwoma wspornikami ramy
2 uchwyty na narzędzia z dwoma wspornikami ramy, średnica kółek Ø 160 mm, gumowe kółka, nośność 540 kg

W →	Mebel LISTA	Typ uchwytu	Schemat podziału	Nr art.
1077 mm	36×27 E	40 uchwytów ISO-SK 40	B	18.364.020
1077 mm	36×27 E	25 uchwytów ISO-SK 50	F	18.365.020

Szafy NC z roletami

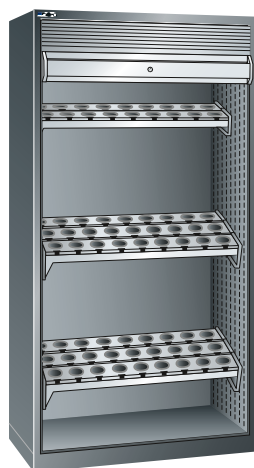

Nr art. **15.635.020**
Jasnoszary, RAL 7035

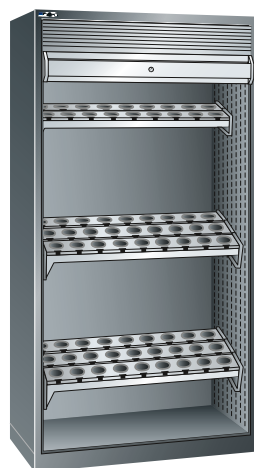

Nr art. **15.636.020**
Jasnoszary, RAL 7035



D ↗ 691 mm **H** ↑ 1950 mm

Specyfikacja

8 uchwytów na narzędzia, 8 par wsporników pod kątem 15°, nr art. 12.047.000.

W →	Mebel LISTA	Typ uchwytu	Schemat podziału	kg	Nr art.
1038 mm	54×27 E	112 uchwytów ISO-SK 40	B	1200 kg	15.635.020
1038 mm	54×27 E	64 uchwyty ISO-SK 50	F	1200 kg	15.636.020



Stoły warsztatowe

DOBRCZE ZORGANIZOWANE

Dzięki dużej liczbie możliwych kombinacji, każde stanowisko pracy może zostać indywidualnie wyposażone w stoły warsztatowe LISTA w celu optymalizacji dostępnej przestrzeni.



3 głębokości
4 szerokości
regulowana wysokość

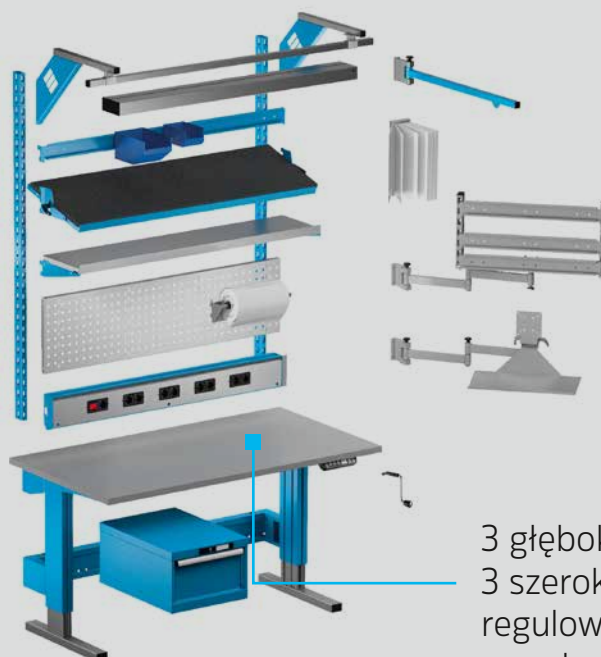
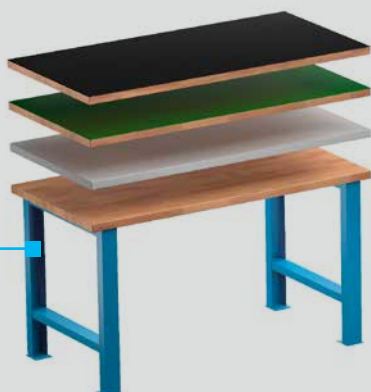

3 głębokości
3 szerokości
regulowana
wysokość

Stoły warsztatowe



Nr art. **40.961.020**
Jasnoszary, RAL 7035



Nr art. **40.963.020**
Jasnoszary, RAL 7035



D ↗ 750 mm **H** ↑ 840 mm

W →			Nr art.
1500 mm	Multipleks, 40 mm	600 kg	40.961.020
2000 mm	Multipleks, 40 mm	360 kg	40.963.020

Stoły warsztatowe z szafką z szufladami



Nr art. **59.005.519**
Jasnoszary, RAL 7035
Szary metaliczny, NCS S 6502-B



Nr art. **59.007.519**
Jasnoszary, RAL 7035
Szary metaliczny, NCS S 6502-B



Nr art. **59.039.519**
Jasnoszary, RAL 7035
Szary metaliczny, NCS S 6502-B



Nr art. **59.041.519**
Jasnoszary, RAL 7035
Szary metaliczny, NCS S 6502-B



D ↗ 750 mm **H** ↑ 840 mm

W →		Liczba szuflad mm				Nr art.
1500 mm	Multipleks, 40 mm	3: 1×50 / 1×100 / 1×150	459×612 mm	600 kg	Zamek KEY	59.005.519
2000 mm	Multipleks, 40 mm	3: 1×50 / 1×100 / 1×150	459×612 mm	360 kg	Zamek KEY	59.007.519
1500 mm	Multipleks, 40 mm	4: 2×100 / 1×200 / 1×300	459×612 mm	1500 kg	Zamek KEY	59.039.519
2000 mm	Multipleks, 40 mm	4: 2×100 / 1×200 / 1×300	459×612 mm	800 kg	Zamek KEY	59.041.519



Zamawiając jeden z opisanych na tych dwóch stronach stołów warsztatowych z zamkiem **CODE** należy dodać do numeru artykułu z tabeli sufix „**C**” a dla zamków **RFID** - sufix „**F**” (np. **59.005.XXX.C**).



Błat z multipleksu

Grubość 40mm.
Wykonany z wielu klejonych warstw parzonej okleiny bukowej, wodoodporny, krawędzie skośnie oszlifowane, powierzchnia olejowana i nawoskowana. Błat jest odporny na rozpryski wody, zanieczyszczenia i w dużym stopniu na olej i tłuszcz.



Moduły, nadbudowy i akcesoria dla poszczególnych branż

EKONOMICZNE I WYDAJNE

LISTA wie, co jest istotne w przemyśle motoryzacyjnym. Dlatego oferuje szeroki wybór specjalnych modułów, nadbudów i akcesoriów umożliwiających wyposażenie warsztatu według najwyższych standardów.





Systemy indywidualnego zamykania

Dostępne są zarówno standardowe zamki z wymiennymi bębenkami, jak i w pełni elektroniczne systemy kontroli dostępu - LISTA oferuje pięć poziomów systemów zabezpieczeń. Najnowsza generacja jest wyposażona w zamek RFID.



Materiał przegród

LISTA oferuje szeroki wybór przegród do szuflad - ścianki szczelinowe, metalowe, korytka, wkładki z pianki i inne. Doskonale nadają się do przechowywania części i narzędzi.



Akcesoria

Liczne akcesoria (np. perforowane panele, pojemniki, imadła itd.) zapewniają doskonałą dostępność i łatwe przechowywanie materiałów.

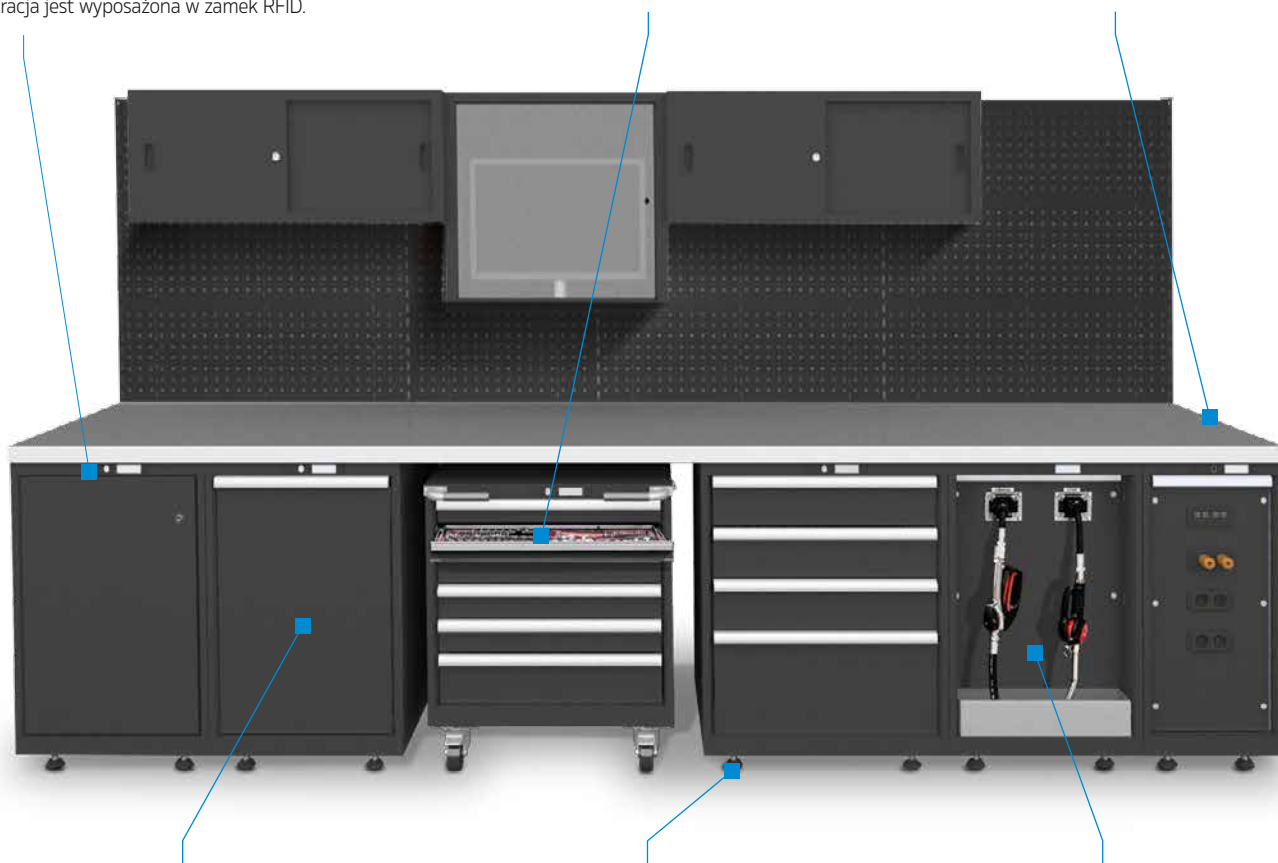

Usuwanie odpadów

Dostępne są wykonywane na zamówienie szafki i pojemniki do usuwania typowych odpadów materiałowych i złomu.



Podstawa z wysokiej jakości stali

Dzięki podwyższonym nóżkom podłoga jest widoczna i łatwo ją wyczyścić. Specjalne osłony ze stali nierdzewnej zapewniają doskonałą ochronę przed zanieczyszczeniami i korozją.



Zasilanie elektryczne, sprężone powietrze, olej i woda

Specjalne, wykonywane na zamówienie rozwiązania w zakresie dostawy zasilania elektrycznego, sprężonego powietrza, wody i innych mediów całkowicie spełniają typowe wymagania dla tego sektora.



Moduły wolnostojące

Moduły wolnostojące umożliwiają pełne wykorzystanie dostępnej przestrzeni, bez potrzeby opierania o ściany.



Blaty robocze ze stali nierdzewnej

Blaty robocze ze stali nierdzewnej spełniają nawet najbardziej restrykcyjne wymagania w zakresie higieny, odporności i wytrzymałości.



Wybór naszych produktów z systemu dla warsztatów samochodowych MRO znajduje się w odpowiedniej broszurze.



Systemy szaf

DOSKONAŁE UZUPEŁNIENIE

Szeroka oferta szaf LISTA pozwala odpowiednio dostosować i uzupełnić wyposażenie stanowiska pracy oraz magazynu. Wysokiej jakości szafy stalowe można łatwo dopasować do różnorodnych stanowisk pracy.





Nr art. **58.617.519**
Jasnoszary, RAL 7035
Szary metaliczny,
NCS S 6502-B



Nr art. **58.665.519**
Jasnoszary, RAL 7035
Szary metaliczny,
NCS S 6502-B

Zamawiając jedną z opisanych na tych dwóch stronach szaf z zamkiem **CODE** należy dodać do numeru artykułu z tabeli sufixs „**C**”, a dla zamków **RFID** - sufixs „**F**” (np. **58.617.XXX.C**)

D ↗ 580 mm **H** ↑ 1950 mm

W →	Regulowane półki	Wysuwane półki	Liczba szuflad mm	Mocowanie drzwi	kg	Zamek	Nr art.
1000 mm	4	–	–	Zawias	60 kg	Zamek KEY	58.617.519
1000 mm	2	2	3 × 95	Zawias	50/60 kg	Zamek KEY	58.665.519

Szafy szatniowe



Nr art. **94.432.050**
Szary, NCS S 4502-B, Jasnoszary, RAL 7035

D ↗ 500 mm **H** ↑ 1800 mm

Specyfikacja

Szerokość przedziału: 300mm. Specyfikacja drzwi: gładkie.
System zamykania: zamek bębnekowy.

W →	Liczba przedziałów	Nr art.
900 mm	3	94.429.050
1200 mm	4	94.432.050

Szafa do ładowania akumulatorów



Nr art. **98.410.519**
Jasnoszary, RAL 7035, Szary metaliczny, NCS S 6502-B

W → 1205 mm **D** ↗ 585 mm **H** ↑ 1790 mm*

Specyfikacja

Szafy z 12 przedziałami (3 x 4) i zamkiem bębnekowym.
Drzwi skrzydłowe w całości z blachy.

Liczba modułów na przedział	Typ	Wymiar półki (Szer. x Wys. mm)	Nr art.
2 × 230 V	D / PE	400 × 400	98.410.519

Moduły zasilania

- 2 × gniazdo, 230 V
- Gniazdo 230V/RJ45, bez kabla sieciowego, Plug+Play, Kat6
- Gniazdo 230V/Zasilanie USB



Szafy do dużych obciążeń

DOSKONAŁE DO PRZECHOWYWANIA CIĘŻKICH PRZEDMIOTÓW

Szafy do dużych obciążeń LISTA są idealne do przechowywania ciężkich przedmiotów na regulowanych i wysuwanych półkach oraz w szufladach. Szafy z szufladami pionowymi LISTA umożliwiają przechowywanie narzędzi tam, gdzie brakuje wolnego miejsca.



Szafy do dużych obciążeń z drzwiami uchylnymi



Nr art. **59.543.519**
Jasnoszary, RAL 7035
Szary metaliczny, NCS S 6502-B



Nr art. **59.542.519**
Jasnoszary, RAL 7035
Szary metaliczny, NCS S 6502-B

Specyfikacja

Regulowane półki, stal ocynkowana, grubość 33 mm. Wysuwane półki i szuflady, malowane, najczęściej na szaro NCS 4502-B. Drzwi uchylne, składane, jedno-
częściowe. Wbudowane mocowania zawiasów, zakres uchylania 90°, po otwarciu drzwi wystają na 85 mm. Zabezpieczenie przed przewróceniem jest zapew-
niane przez system blokujący po otwarciu pojedynczej szuflady.

W → 1146 mm **D** ↗ 690 mm **H** ↑ 1950 mm

Drzwi	Liczba szuflad mm	Regulowane półki	Wysuwane półki	System otwierania drzwi	kg		Nr art.
Drzwi z szybą	3: 1×75 / 1×150	2	2	Cofanie drzwi	160/200 kg	Zamek KEY	59.542.519
Drzwi pełne	3: 1×75 / 1×150	2	2	Cofanie drzwi	160/200 kg	Zamek KEY	59.543.519

Szafy z szufladami pionowymi



Nr art. **85.799.519**
Jasnoszary, RAL 7035
Szary metaliczny, NCS S 6502-B



Nr art. **85.789.519**
Jasnoszary, RAL 7035
Szary metaliczny, NCS S 6502-B

Specyfikacja

Szafka z osłonami od frontu: 4 szuflady pionowe (każda z 4 półkami). Wymiary użytkowe półki: Szer. 291/210 × Głęb. 584 × Wys. 25 mm. Szafa z dwoma drzwiami
skrzydłowymi: 3 szuflady pionowe z panelami perforowanymi, Wys. 1700 × Głęb. 560 mm, można używać z obydwu stron. Drzwi z zawiasami, kąt otwarcia 115°.

W → 1000 mm **H** ↑ 1950 mm

T ↗	Szafy	Z szufladami pionowymi	Regulowane półki	Panele perforowane	kg		Nr art.
695 mm	osłony od frontu	4	4	–	200 kg	Zamek KEY	85.799.519
600 mm	drzwi skrzydłowe	3	–	3	200 kg	Zamek KEY	85.789.519



Moduły regałowe z szufladami

WYTRZYMAŁE I BEZPIECZNE

Moduły regałowe z szufladami LISTA idealnie nadają się do przechowywania pojedynczych dużych i ciężkich przedmiotów, a także dużych ilości niewielkich przedmiotów oraz utrzymywania porządku i ochrony przed kurzem i zanieczyszczeniami.





Oddzielne elementy

- 1 Ramy boczne
- 2 Tylna ścianka i skośne wsporniki
- 3 Ścianka działowa
- 4 Panel boczny półki
- 5 Osłona panelu bocznego
- 6 Półki uniwersalne
- 7 Półki regulowane
- 8 Ścianki działowe
- 9 Szuflady
- 10 Stałe i zablokowane półki
- 11 Wysuwane półki
- 12 Wysuwane elementy do dużych obciążeń
- 13 Ramy boczne do szuflad pionowych*
- 14 Szuflady pionowe*
- 15 Półki do szuflad pionowych*
- 16 Zamki do szuflad pionowych*
- 17 Akcesoria do szuflad pionowych*
- 18 Rolety, drzwi skrzydłowe i przesuwne
- 19 Płyty poziomujące
- 20 Zestaw kotwiący

Wymiary

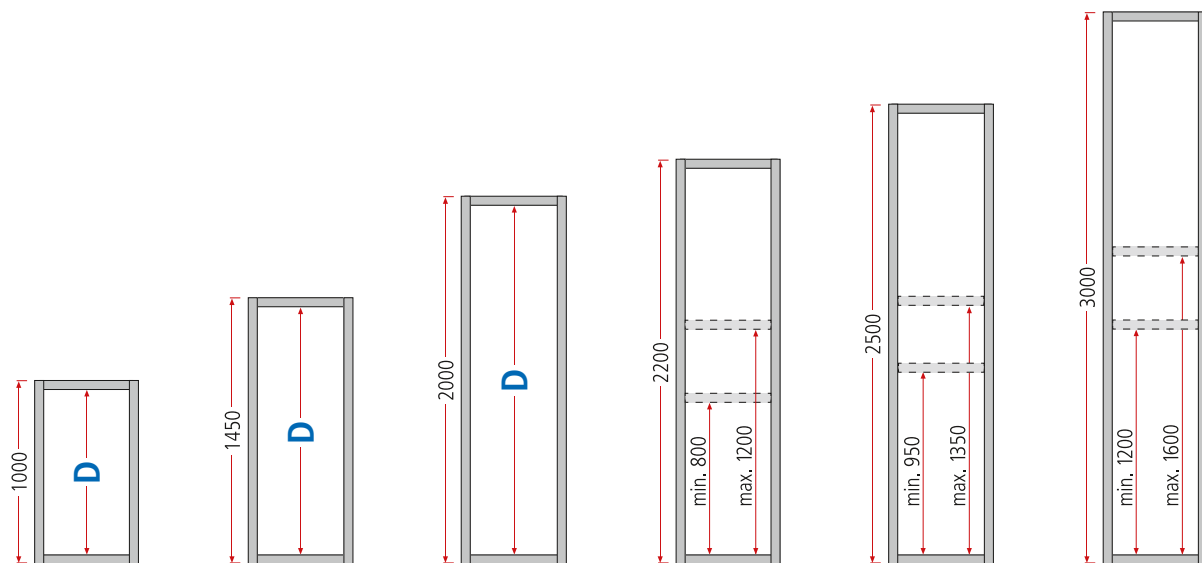

D = wysokość przestrzeni = liczba odstępów pomiędzy wycięciami × 25 mm; wycięcia w panelach bocznych co 25 mm do montażu półek i szuflad

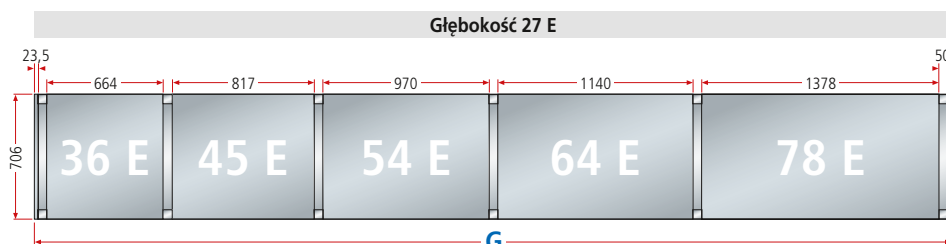
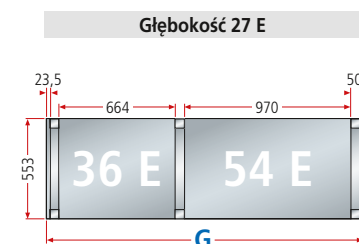

G = Długość mebla (bez paneli bocznych) = suma szerokości zamontowanych odcinków + suma szerokości ram bocznych
 Długość mebla (z panelami bocznymi) = suma szerokości zamontowanych odcinków + suma szerokości ram bocznych + 47 mm



Systemy wysuwanych półek regałowych do dużych obciążeń

MAKSYMALNA STABILNOŚĆ

Systemy wysuwanych półek regałowych do dużych obciążeń doskonale nadają się do przechowywania ciężkich przedmiotów, takich jak formy wtryskowe, narzędzia do wykrawania, silniki elektryczne i towary na paletach.

Wymiary

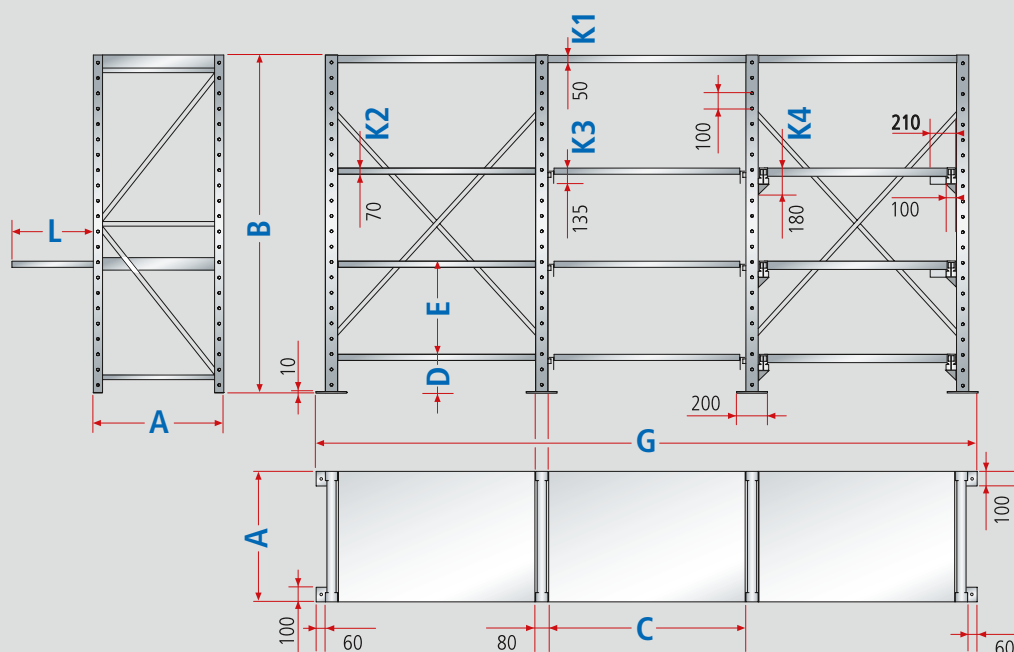

- A** = głębokość półek
- B** = wysokość półek
- C** = szerokość półek
- D** = minimalna odległość od podłogi
- E** = maksymalna odległość od jednej górnej krawędzi do drugiej
- G** = Szerokość zamontowanych odcinków + szerokość zamontowanych ram bocznych 80mm + szerokość płyt zewnętrznych 60mm

Przykład:

$$G = 3 \times 1090 \text{ mm} + 4 \times 80 \text{ mm} + 2 \times 60 \text{ mm} = 3710 \text{ mm}$$

K1 ... K4 = Wysokości zamontowanych elementów

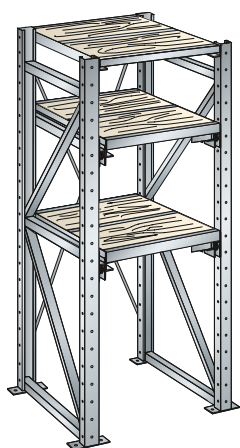

Nr art. **71.530.020**
Jasnoszary, RAL 7035

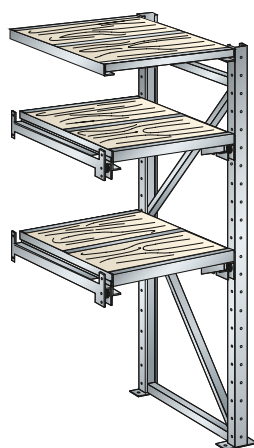

Nr art. **71.534.020**
Jasnoszary, RAL 7035

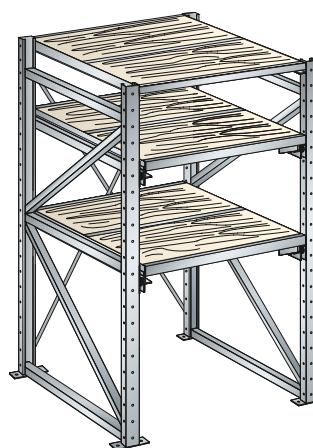

Nr art. **71.533.020**
Jasnoszary, RAL 7035

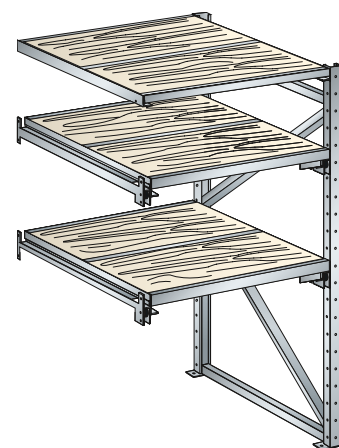

Nr art. **71.537.020**
Jasnoszary, RAL 7035

H ↑ 2000 mm

D ↗	W →	Wysuwane ramy	Stałe ramy	Nośność półki kg	Maks. obciążenie regału kg	Nr art. regału podstawowego	Nr art. regału dodatkowego
860 mm	890 mm	2	1	1000 kg	9000 kg	71.530.020	71.534.020
860 mm	1290 mm	2	1	1000 kg	9000 kg	71.532.020	71.536.020
1260 mm	890 mm	2	1	800 kg	9000 kg	71.531.020	71.535.020
1260 mm	1290 mm	2	1	800 kg	9000 kg	71.533.020	71.537.020



Półki uniwersalne L1006

WSZECHSTRONNE I WYTRZYMAŁE

Największą zaletą uniwersalnego systemu półek LISTA jest jego pełna modułowość.

6 głębokości
3 szerokości
7 wysokości

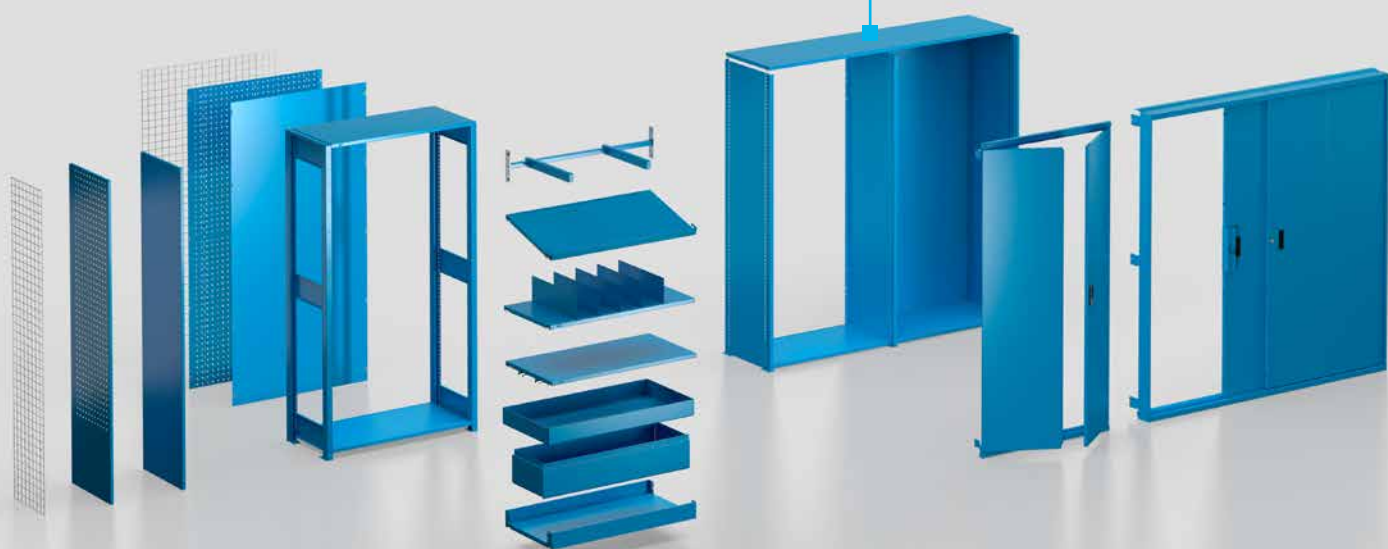



System uniwersalnych półek oferuje rozwiązania do różnorodnych zastosowań w warsztatach i biurach. Ponieważ został on stworzony z myślą o ergonomii i zasadzie 5S, doskonale nadaje się do środowiska, w którym stosowane są techniki zarządzania typu „lean”.



Przechowywanie narzędzi i części zamiennych
- czystość i porządek zgodnie z zasadą 5S.



Przechowywanie pudeł i pojemników
Ergonomiczny dostęp do materiałów w miejscu pracy zgodnie z kryteriami „lean”.



Przechowywanie segregatorów, folderów i teczek wiszących
Doskonała organizacja - wszystko w zasięgu ręki



Przechowywanie produktów luzem
Uporządkowane i wydajne przechowywanie produktów luzem



Regały z półkami skośnymi
Ergonomiczny dostęp do materiałów w miejscu pracy



System szaf z półkami z zamkniętymi drzwiami i szufladami
Bezpieczne przechowywanie małych części i narzędzi



Półki do szaf szatniowych
Przechowywanie ubrań i odzieży roboczej



Systemy półek o podwójnej wysokości
Optymalne wykorzystanie miejsca

i Więcej informacji na temat systemu L1006 znajduje się w katalogu Compact III od strony 176.



Przegrody

SYSTEMATYCZNA ORGANIZACJA

Przegrody do szuflad LISTA to rozwiązania do uporządkowanego przechowywania dla wszystkich zastosowań i wymagań.

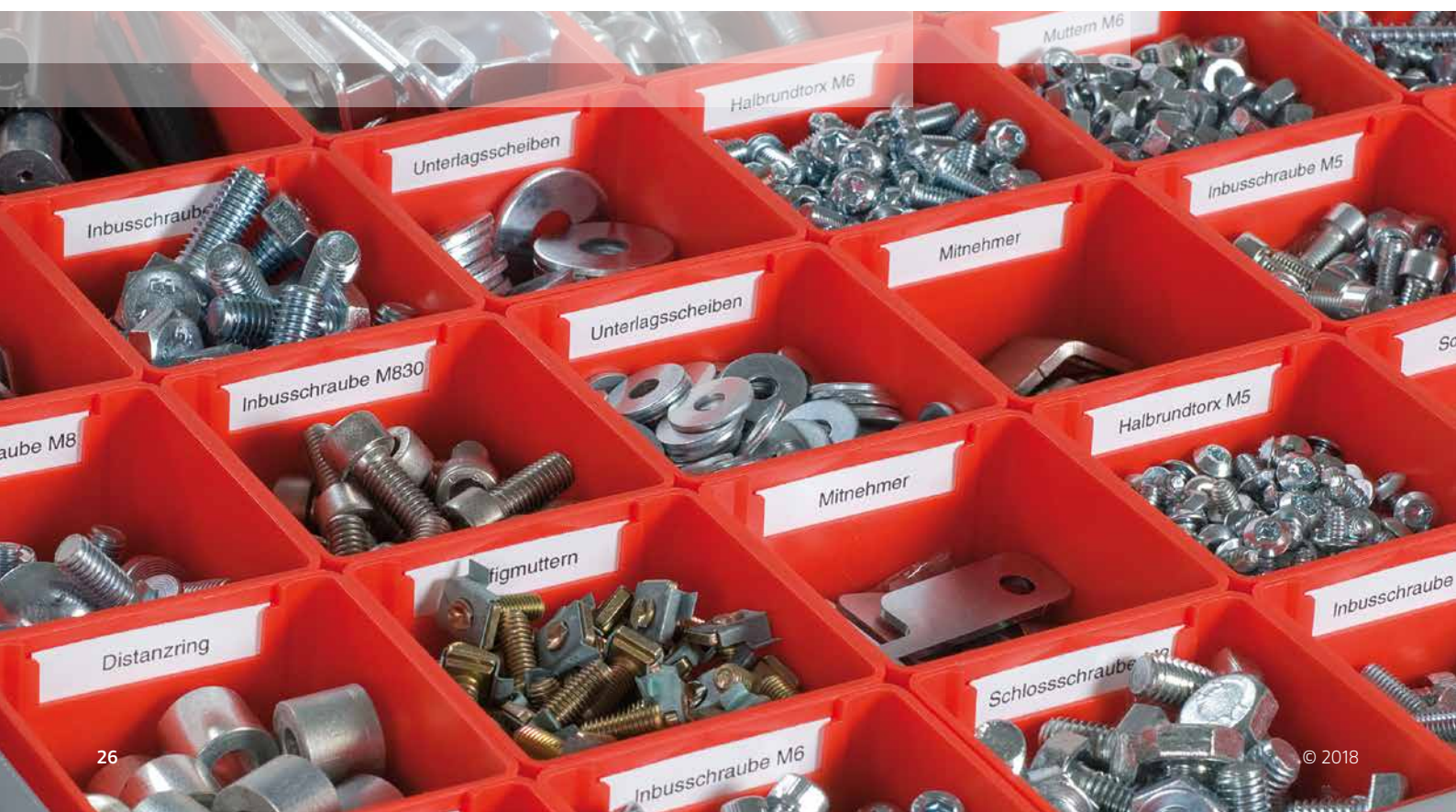

przegrody z rowkami, ścianki działowe metalowe i inne

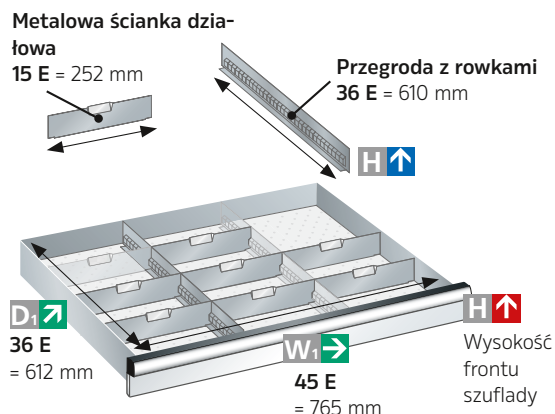
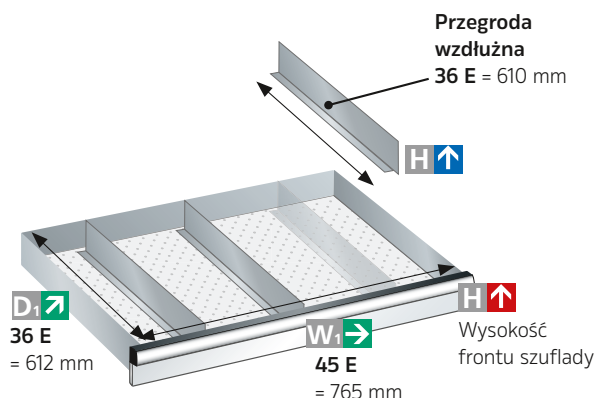

Plastikowe pudełka i przegrody

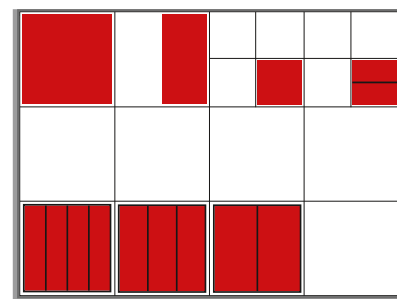
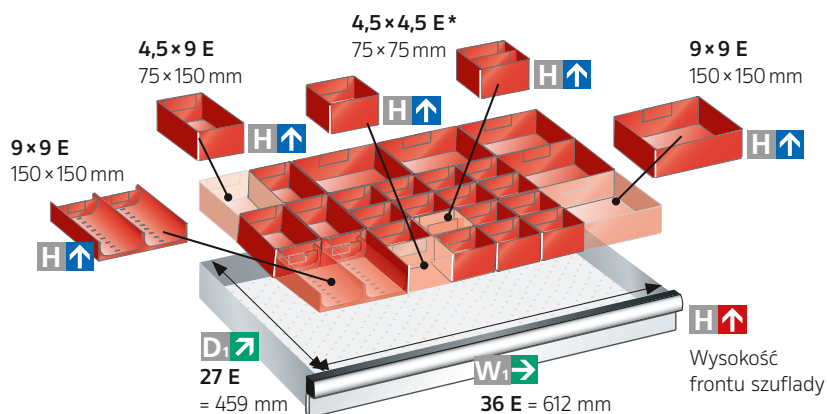

i Więcej informacji na temat materiałów przegród LISTA znajduje się w katalogu Compact III na stronie 204.

*Plastikowe pudełko posiada zamontowaną na stałe centralną ściankę.

System etykiet LISTA Script

Dzięki LISTA Script produkty LISTA mogą być w łatwy sposób wyposażone w przejrzyste oznaczenia.

Trzy proste kroki

1. Zaprojektuj
2. Wydrukuj
3. Umieść etykietę



Kolory

MOŻLIWOŚĆ WYBORU DOWOLNYCH KOLORÓW NA ZAMÓWIENIE



Korzyści

LISTA dostarcza produkty w dowolnych kolorach na indywidualne zamówienie. Oprócz istniejących kolorów standardowych i zdefiniowanych, produkty mogą być dostarczone w dowolnym wybranym kolorze.

- wykończenie obudowy odporne na uderzenia i ścieranie dzięki malowaniu proszkowemu przyjaznemu dla środowiska
- całkowita ochrona przed korozją szuflad dzięki malowaniu elektroforetycznemu

.010 Jasnoniebieski RAL 5012	.020 Jasnoszary RAL 7035	.030 Zielony rezedowy RAL 6011	.040 Niebieski RAL 5019	.050 Szary metaliczny NCS S 6502-B	.060 Czarny NCS S 9000-N
.070 Czerwony rubinowy RAL 3003	.080 Gołębi szary NCS S 4502-B	.090 Niebieski gencjanowy RAL 5010	.100 Niebieski sygnałowy RAL 5005	.110 Biały alpejski RAL 9010	.180 Biały karpacki RAL 9002
.514 Jasnoszary RAL 7035 Jasnoniebieski RAL 5012	.518 Jasnoszary RAL 7035 Niebieski sygnałowy RAL 5005	.519 Jasnoszary RAL 7035 Szary metaliczny NCS S 6502-B	.521 Szary metaliczny NCS S 6502-B Jasnoszary RAL 7035	.512 Jasnoszary RAL 7035 Czerwony rubinowy RAL 3003	.522 Czerwony rubinowy RAL 3003 Szary metaliczny NCS S 6502-B

KAISER+KRAFT

WSZYSTKO DLA FIRMY.

KAISER+KRAFT Sp. z o.o.
Al. Jerozolimskie 134
02-305 Warszawa

ZAMÓWIENIA ORAZ DORADZTWO

Tel. 22/623 03 42 do 45
Infolinia: Tel.: 801 801 890*
Tel. kom. 604 277 745
Fax 22/623 02 99

SKLEP INTERNETOWY

www.kaiserkraft.pl

E-MAIL

kaiserkraft@kaiserkraft.pl

*całkowity koszt połączenia to jedna jednostka taryfikacyjna w sieci stacjonarnej, w sieci komórkowej wg stawek operatora



www.lista.com